



PERATURAN REKTOR UNIVERSITAS NEGERI YOGYAKARTA
NOMOR 17/ TAHUN 2018
TENTANG

PANDUAN PENGUSULAN
PROGRAM BANTUAN KOMPETISI DAN PRESENTASI KARYA (PAPER/PRODUK
LAIN) BERSKALA INTERNASIONAL UNTUK MAHASISWA
UNIVERSITAS NEGERI YOGYAKARTA

DENGAN RAHMAT TUHAN YANG MAHA ESA

REKTOR UNIVERSITAS NEGERI YOGYAKARTA,

- Menimbang : a. dalam rangka mendukung Universitas Negeri Yogyakarta (UNY) menuju universitas kependidikan kelas dunia (UKKD), UNY perlu mendorong sivitas akademika terutama mahasiswa di UNY untuk menunjukkan kemampuan dan prestasinya dalam wilayah yang lebih luas melalui presentasi karya dan keterlibatannya dalam kompetisi internasional;
- b. bahwa berdasarkan pertimbangan sebagaimana dimaksud pada huruf a, perlu menetapkan Peraturan Rektor tentang Panduan Pengusulan Program Bantuan Kompetisi dan Presentasi Karya (Paper/Produk Lain) Berskala Internasional Untuk Mahasiswa Universitas Negeri Yogyakarta;
- Mengingat : 1. Undang-Undang Nomor 12 Tahun 2012 tentang Pendidikan Tinggi (Lembaran Negara Republik Indonesia tahun 2012 Nomor 158, Tambahan Lembaran Negara Republik Indonesia Nomor 5336);
2. Peraturan Pemerintah Nomor 4 Tahun 2014 tentang Penyelenggaraan Pendidikan Tinggi dan Pengelolaan Perguruan Tinggi (Lembaran Negara Republik Indonesia Tahun 2014 Nomor 6, Tambahan Lembaran Negara Republik Indonesia Nomor 5500);
3. Peraturan Menteri Pendidikan dan Kebudayaan Nomor 50 Tahun 2014 tentang Sistem Penjaminan Mutu Pendidikan Tinggi;
4. Peraturan Menteri Riset, Teknologi, dan Pendidikan Tinggi Nomor 44 Tahun 2015 tentang Standar Nasional Pendidikan Tinggi (SNDIKTI);
5. Keputusan Menteri Riset, Teknologi, dan Pendidikan Tinggi Nomor 107/M/KPT.KP/2017 tentang Pemberhentian dan Pengangkatan Rektor Universitas Negeri Yogyakarta;
6. Peraturan Menteri Riset, Teknologi, dan Pendidikan Tinggi Nomor 35 Tahun 2017 tentang Statuta Universitas Negeri Yogyakarta;
7. Peraturan Rektor UNY Nomor 10 Tahun 2015, tentang Sistem Penjaminan Mutu Internal Universitas Negeri Yogyakarta

MEMUTUSKAN:

Menetapkan: PERATURAN REKTOR TENTANG PANDUAN PENGUSULAN PROGRAM BANTUAN KOMPETISI BERSKALA INTERNASIONAL UNTUK MAHASISWA UNIVERSITAS NEGERI YOGYAKARTA

Pasal 1

Program bantuan kompetisi dan presentasi karya (paper/produk lain) berskala internasional kepada mahasiswa untuk mempresentasikan hasil penelitiannya di forum temu ilmiah tingkat internasional yang diselenggarakan di luar negeri ini bertujuan untuk:

- a. Mendorong mahasiswa untuk berprestasi secara akademis dan non-akademis untuk mendukung minat, bakat, dan kemampuannya;
- b. Menumbuhkembangkan budaya dan kreativitas mahasiswa UNY untuk menciptakan karya prototip/model/ produk/desain inovatif;
- c. Memberikan kesempatan kepada mahasiswa UNY untuk mengikuti kompetisi atau mempresentasikan karya unggulan dalam pertemuan berskala internasional; dan
- d. Memberikan peluang jejaring dan kerja sama mahasiswa UNY dengan relasi antarbangsa.

Pasal 2

Pelaksanaan program bantuan kompetisi dan presentasi karya (paper/produk lain) berskala berskala internasional kepada mahasiswa untuk mempresentasikan hasil penelitiannya di forum temu ilmiah tingkat internasional sebagaimana dimaksud dalam Pasal 1 sesuai dengan panduan sebagaimana dimaksud dalam Lampiran I dan Lampiran II yang merupakan bagian tidak terpisahkan dari Peraturan ini.

Pasal 3

Peraturan Rektor ini mulai berlaku pada tanggal ditetapkan.

Ditetapkan di Yogyakarta
pada tanggal 2 November 2018

REKTOR
UNIVERSITAS NEGERI YOGYAKARTA



SUTRISNA WIBAWA

NIP. 195909011986011002 *W*

LAMPIRAN I
PERATURAN REKTOR
UNIVERSITAS NEGERI YOGYAKARTA NOMOR
TENTANG PANDUAN PENGUSULAN
PROGRAM BANTUAN KOMPETISI
BERSKALA INTERNASIONAL
UNTUK MAHASISWA UNIVERSITAS
NEGERI YOGYAKARTA
TAHUN 2018

**PANDUAN PENGUSULAN
PROGRAM BANTUAN KOMPETISI BERSKALA INTERNASIONAL
UNTUK MAHASISWA UNIVERSITAS NEGERI YOGYAKARTA
TAHUN 2018**

LATAR BELAKANG

Salah satu indikator yang menunjukkan reputasi internasional sebuah perguruan tinggi adalah jumlah karya/hasil penelitian sivitas akademika yang dipaparkan dalam forum internasional. Dalam rangka mendukung Universitas Negeri Yogyakarta (UNY) menuju universitas kependidikan kelas dunia (UKKD), UNY perlu mendorong sivitas akademika terutama mahasiswa di UNY untuk menunjukkan kemampuan dan prestasinya dalam wilayah yang lebih luas melalui presentasi karya dan keterlibatannya dalam kompetisi internasional.

Kompetisi dalam forum internasional ini, tidak hanya bermanfaat untuk meningkatkan reputasi universitas, tetapi juga bermanfaat untuk memberi kesempatan kepada sivitas akademika di UNY untuk berinteraksi dengan kolega dalam skala internasional untuk meningkatkan prestasi dan jejaringnya. Dalam rangka mendorong dan memfasilitasi sivitas akademika UNY untuk meningkatkan interaksi dan jaringan dalam skala internasional, UNY mengembangkan program bantuan kepada mahasiswa untuk mengikuti kompetisi berskala internasional yang diselenggarakan di luar negeri.

TUJUAN

Program bantuan kompetisi berskala internasional kepada mahasiswa untuk mempresentasikan hasil penelitiannya di forum temu ilmiah tingkat internasional yang diselenggarakan di luar negeri ini bertujuan untuk:

- A. Mendorong mahasiswa untuk berprestasi secara akademis dan non-akademis untuk mendukung minat, bakat, dan kemampuannya;
- B. Menumbuhkembangkan budaya dan kreativitas mahasiswa UNY untuk menciptakan karya prototip/model/ produk/desain inovatif;
- C. Memberikan kesempatan kepada mahasiswa UNY untuk mengikuti kompetisi atau mempresentasikan karya unggulan dalam pertemuan berskala internasional; dan
- D. Memberikan peluang jejaring dan kerja sama mahasiswa UNY dengan relasi antarbangsa.

KETENTUAN PENGUSUL

1. Program ini terbuka bagi semua mahasiswa UNY yang tercatat sebagai mahasiswa aktif pada salah satu prodi di UNY pada tahun 2018 (bukan mahasiswa yang sedang mengambil cuti kuliah);
2. Tidak sedang berada di luar negeri dalam rangka tugas belajar/tugas lain/keperluan lain selain mengikuti kegiatan tersebut Setiap mahasiswa hanya berhak mendapatkan pendanaan sekali dalam 2 (dua) tahun dengan mempertimbangkan anggaran yang tersedia. Mahasiswa yang telah mendapatkan bantuan biaya kompetisi berskala internasional pada tahun 2017 tidak berhak mengajukan pendanaan pada tahun 2018;
3. Mahasiswa pengusul belum pernah mendapatkan bantuan kegiatan lain dari KUIK pada tahun yang sama;
4. Mahasiswa pengusul belum mendapatkan bantuan dana dari sponsor lain pada komponen biaya yang dibantu oleh UNY;
5. Bantuan biaya kompetisi berskala internasional diberikan hanya kepada 1 (satu) orang penulis untuk setiap 1 (satu) artikel ilmiah;
6. Kompetisi berskala internasional yang diikuti mempunyai reputasi internasional; dengan kriteria:
 - a. diselenggarakan oleh setidaknya 2 (dua) perguruan tinggi dari 2 (dua) negara atau organisasi ilmiah/organisasi profesi;
 - b. mempunyai tema yang spesifik pada bidang ilmu tertentu; dan
 - c. peserta kompetisi berasal dari berbagai negara (minimal 5 negara);
7. Kompetisi tidak diselenggarakan oleh perguruan tinggi atau organisasi ilmiah/profesi dalam negeri sebagai penyelenggara tunggal (termasuk organisasi masyarakat Indonesia di luar negeri);
8. Setiap kegiatan kompetisi hanya dapat diikuti oleh maksimal 3 (tiga) pengusul dari UNY; apabila melebihi 3 (tiga) pengusul, akan dilakukan seleksi berdasarkan waktu pengusulan dan kualitas artikel; dan
9. Karya prototipe/model/produk/desain yang dihasilkan maupun kemampuan yang dikompetisikan telah mendapat penghargaan di tingkat regional/nasional dan belum pernah dipresentasikan dalam forum/ ajang yang sama.

MEKANISME PENGAJUAN

1. Usulan sudah diterima KUIK UNY selambatnya:
 - a. 60 hari sebelum keberangkatan bagi pengusul yang memerlukan pembuatan paspor (baru/perpanjangan) dan visa;
 - b. 45 hari sebelum keberangkatan bagi pengusul yang memerlukan pembuatan paspor (baru/perpanjangan) atau visa;
 - c. 30 hari sebelum keberangkatan bagi pengusul yang tidak memerlukan pembuatan paspor (baru/perpanjangan) dan visa.
2. Pengusul membuat surat permohonan bantuan dana yang diajukan kepada Rektor UNY melalui Kepala KUIK UNY diketahui oleh Dekan;
3. Pengusul mengajukan usulan bantuan kompetisi dengan melakukan login SSO di laman <http://kerjasama.uny.ac.id/index.php> pada menu "Pengajuan" memilih "Presentasi Karya dan Kompetisi". Proposal dan persyaratan yang diunggah terdiri dari:
 - a. Deskripsi karya prototipe/model/produk/desain/paper/makalah yang akan dilombakan dalam format .pdf;
 - b. Sertifikat yang menunjukkan pengusul telah mendapat penghargaan di tingkat lokal, regional, nasional atau internasional dalam format .pdf;
 - c. Biodata pengusul lengkap (KTP, paspor bagi yang sudah memiliki, form exit permit) dalam format .pdf;
 - d. Tanda bukti registrasi atau surat undangan dari penyelenggara dalam format .pdf;
 - e. Edaran/leaflet rencana kegiatan yang dapat menggambarkan level reputasi penyelenggara dalam format .pdf;
 - f. Jadwal kegiatan sementara yang diterbitkan oleh panitia penyelenggara akan menjadi nilai tambah dalam format .pdf;
 - g. Fotokopi bukti pembayaran registrasi kegiatan (jika sudah ada) dalam format .pdf;
 - h. Fotokopi bukti pembayaran tiket transportasi (jika sudah dibayarkan) dalam format .pdf; dan
 - i. Rincian biaya yang diperlukan (menurut mata uang rupiah dan asing), terdiri atas biaya transportasi, akomodasi, dan biaya pendaftaran dalam format .pdf.
4. Untuk mengantisipasi proses pencairan dana bantuan, dianjurkan bagi pengusul untuk mengikuti kegiatan yang diselenggarakan selambatnya 30 November 2018.
5. Proposal akan diseleksi oleh tim reviewer dan dievaluasi berdasarkan persyaratan yang telah ditentukan dan hasil seleksi akan diinformasikan melalui whatsapp/e-mail berdomain uny.ac.id kepada yang bersangkutan.

KOMPONEN BANTUAN BIAYA

Bantuan biaya kompetisi berskala internasional melalui KUIK UNY ini bersifat insentif keikutsertaan dengan besaran maksimal **Rp 7.500.000,00 (Tujuh Juta Lima Ratus Ribu Rupiah)**. Ketentuan besarnya pembiayaan diatur sesuai dengan kualifikasi kompetisi dengan perhitungan sebagai berikut:

No	Kriteria	Maksimal Dana yang Diakses (RP)
1	Penyelenggara kompetisi 2 Universitas dan/atau pengusul mempunyai prestasi di bidangnya dalam skala regional.	1.500.000
2	Penyelenggara kompetisi 2 Universitas dan/atau pengusul bereputasi nasional (Juara 2 atau 3).	2.500.000
3	Penyelenggara kompetisi 2 Universitas/organisasi bereputasi dan pengusul bereputasi nasional (Juara 1)	5.000.000
4	Penyelenggara kompetisi organisasi bereputasi dan/atau pengusul bereputasi internasional.	7.500.000

LAPORAN KEGIATAN

1. Setelah selesai mengikuti kegiatan peserta segera mengunggah laporan pelaksanaan kegiatan yang disertai bukti-bukti asli pengeluaran yang sah dan sesuai ketentuan yang berlaku paling lambat 10 (sepuluh) hari kerja setelah selesainya kegiatan melalui login SSO pada laman <http://kerjasama.uny.ac.id/index.php> pada menu Pengajuan.
2. Isi laporan pelaksanaan:
 - a. Deskripsi pelaksanaan kegiatan;
 - b. Rekapitulasi pengeluaran dana (dilengkapi bukti-bukti asli pengeluaran: kuitansi registrasi asli, *boarding pass*, kuitansi pembayaran penginapan);
 - c. Fotocopy sampul prosiding untuk kegiatan kompetisi, daftar isi, dan artikel yang bersangkutan;
 - d. Jadwal pelaksanaan kegiatan;
 - e. Foto-foto kegiatan dalam format .jpeg; dan
 - f. Sertifikat (jika ada).
3. Kelengkapan administrasi perjalanan dinas asli (SPPD, tiket, bukti registrasi dan *boarding pass*) diserahkan ke Kantor Urusan Internasional dan Kemitraan (KUIK), Gedung Rektorat lantai 3 sayap utara (sdr. Tiara Sekarwangi).

LAMPIRAN 1. SAMPUL PROPOSAL

PROPOSAL
BANTUAN KOMPETISI BERSKALA INTERNASIONAL
MAHASISWA DI LUAR NEGERI

LOGO UNY

NAMA KEGIATAN
TEMPAT DAN TANGGAL PELAKSANAAN

NAMA PENGUSUL

UNIVERSITAS NEGERI YOGYAKARTA
2018

LAMPIRAN 2. FORMAT PROPOSAL

**PROPOSAL USULAN KEGIATAN DAN RENCANA BIAYA
TAHUN ANGGARAN**

Unit Kerja :
 Program :
 Kegiatan : Bantuan Kompetisi berskala Internasional Mahasiswa di Luar Negeri

<p>A. Latar Belakang/Rasional <i>(Uraikan mengenai argumentasi tentang pentingnya kegiatan/kompetisi tersebut, diskripsi tentang profil kegiatan/ kompetisi dan penyelenggara, argumentasi tentang keterkaitan tema kegiatan/ kompetisi dengan jurusan pengusul).</i></p>					
<p>B. Tujuan Kegiatan <i>(Diskripsikan tujuan yang ingin dicapai).</i></p>					
<p>C. Sumber daya yang dibutuhkan (Inputs) <i>(Sebutkan susunan panitia jika ada, peserta, anggaran yang diperlukan, dan sumber dana. Sumber dana untuk kegiatan ini adalah DIPA UNY melalui RKPT Kantor Urusan Internasional dan Kemitraan Tahun sebesar Rp Terbilang:).</i></p>					
<p>D. Mekanisme dan Rancangan (Process) <i>(Tuliskan mekanisme pelaksanaan kegiatan yang meliputi rincian tahapan dan langkah-langkah kegiatan, waktu dan tempat pelaksanaan kegiatan, jadwal lengkap kegiatan, tema kegiatan).</i></p>					
<p>E. Keluaran (Outputs)</p> <table border="1"> <thead> <tr> <th>Uraian</th> <th>Rencana</th> </tr> </thead> <tbody> <tr> <td><i>(Uraikan segala sesuatu yang berupa produk/jasa baik fisik dan/ atau nonfisik sebagai hasil langsung dari pelaksanaan suatu kegiatan dan program berdasarkan masukan yang digunakan).</i></td> <td><i>(Uraikan tentang target dan rencana yang akan menjadi luaran secara kualitatif dan/ atau kuantitatif).</i></td> </tr> </tbody> </table>		Uraian	Rencana	<i>(Uraikan segala sesuatu yang berupa produk/jasa baik fisik dan/ atau nonfisik sebagai hasil langsung dari pelaksanaan suatu kegiatan dan program berdasarkan masukan yang digunakan).</i>	<i>(Uraikan tentang target dan rencana yang akan menjadi luaran secara kualitatif dan/ atau kuantitatif).</i>
Uraian	Rencana				
<i>(Uraikan segala sesuatu yang berupa produk/jasa baik fisik dan/ atau nonfisik sebagai hasil langsung dari pelaksanaan suatu kegiatan dan program berdasarkan masukan yang digunakan).</i>	<i>(Uraikan tentang target dan rencana yang akan menjadi luaran secara kualitatif dan/ atau kuantitatif).</i>				
<p>F. Hasil (Outcomes)</p> <table border="1"> <thead> <tr> <th>Uraian</th> <th>Rencana</th> </tr> </thead> <tbody> <tr> <td><i>(Uraikan segala sesuatu yang mencerminkan berfungsinya keluaran kegiatan pada jangka menengah).</i></td> <td><i>(Uraikan segala sesuatu yang mencerminkan fungsi dari target dan rencana yang akan menjadi luaran secara kualitatif dan/ atau kuantitatif).</i></td> </tr> </tbody> </table>		Uraian	Rencana	<i>(Uraikan segala sesuatu yang mencerminkan berfungsinya keluaran kegiatan pada jangka menengah).</i>	<i>(Uraikan segala sesuatu yang mencerminkan fungsi dari target dan rencana yang akan menjadi luaran secara kualitatif dan/ atau kuantitatif).</i>
Uraian	Rencana				
<i>(Uraikan segala sesuatu yang mencerminkan berfungsinya keluaran kegiatan pada jangka menengah).</i>	<i>(Uraikan segala sesuatu yang mencerminkan fungsi dari target dan rencana yang akan menjadi luaran secara kualitatif dan/ atau kuantitatif).</i>				

G. Indikator Output/Indikator Keberhasilan

(Uraikan indikator kinerja yang merupakan alat untuk mengukur tercapainya tujuan kegiatan secara kualitatif dan/ atau kuantitatif).

H. Keberlanjutan

(Uraikan tindak lanjut atau rencana kegiatan dimasa depan yang dapat menjadi keberlanjutan program yang sedang dilaksanakan).

Mengetahui,
Kepala Kantor Urusan Internasional
dan Kemitraan UNY,

(nama)
NIP

Pengusul,

(nama)
NIM

Menyetujui,
Wakil Rektor IV UNY,

(nama)
NIP

LAMPIRAN 3. SAMPUL LAPORAN

LAPORAN
BANTUAN KOMPETISI BERSKALA INTERNASIONAL
MAHASISWA DI LUAR NEGERI

LOGO UNY

NAMA KEGIATAN
TEMPAT DAN TANGGAL PELAKSANAAN

NAMA PENGUSUL

UNIVERSITAS NEGERI YOGYAKARTA
2018

LAMPIRAN 4. FORMAT LAPORAN

**LAPORAN PROGRAM KOMPETENSI BERSKALA INTERNASIONAL
DI LUAR NEGERI**

<p>A. Pendahuluan <i>(Diskripsikan tentang latar belakang kegiatan tersebut, penyelenggara kegiatan dan reputasi penyelenggaranya).</i></p>					
<p>B. Tujuan Kegiatan <i>(Diskripsikan tentang tujuan penyelenggaraan kegiatan tersebut serta relevansi dan kebermanfaatan kegiatan tersebut bagi UNY dan peserta).</i></p>					
<p>C. Peserta <i>(Diskripsikan tentang peserta kegiatan, asal peserta dan background peserta secara general).</i></p>					
<p>D. Pelaksanakan <i>(Diskripsikan tentang berlangsungnya kegiatan, tempat pelaksanaan, suasana selama kegiatan berlangsung, partisipasi peserta, dan kelengkapan pendukung kegiatan.. Sertakan foto-foto yang dapat menggambarkan diskripsi diatas).</i></p>					
<p>E. Anggaran dan Realisasi Dana <i>(Diskripsikan tentang anggaran dana yang telah dibuat dan penggunaan dana secara real. Sertakan bukti-bukti pengeluaran seperti tiket perjalanan, boarding pass, airport tax, dan kuitansi pembayaran).</i></p>					
<p>F. Keluaran (Outputs)</p> <table border="1"> <thead> <tr> <th>Target</th> <th>Realisasi</th> </tr> </thead> <tbody> <tr> <td><i>(Uraikan segala sesuatu yang berupa produk/jasa baik fisik dan/atau nonfisik sebagai hasil langsung dari pelaksanaan suatu kegiatan dan program berdasarkan masukan yang digunakan).</i></td> <td><i>(Uraikan tentang realisasi dari target dan rencana yang menjadi luaran secara kualitatif dan/atau kuantitatif).</i></td> </tr> </tbody> </table>		Target	Realisasi	<i>(Uraikan segala sesuatu yang berupa produk/jasa baik fisik dan/atau nonfisik sebagai hasil langsung dari pelaksanaan suatu kegiatan dan program berdasarkan masukan yang digunakan).</i>	<i>(Uraikan tentang realisasi dari target dan rencana yang menjadi luaran secara kualitatif dan/atau kuantitatif).</i>
Target	Realisasi				
<i>(Uraikan segala sesuatu yang berupa produk/jasa baik fisik dan/atau nonfisik sebagai hasil langsung dari pelaksanaan suatu kegiatan dan program berdasarkan masukan yang digunakan).</i>	<i>(Uraikan tentang realisasi dari target dan rencana yang menjadi luaran secara kualitatif dan/atau kuantitatif).</i>				
<p>G. Hasil (Outcomes)</p> <table border="1"> <thead> <tr> <th>Target</th> <th>Realisasi</th> </tr> </thead> <tbody> <tr> <td><i>(Uraikan segala sesuatu yang mencerminkan berfungsinya keluaran kegiatan pada jangka menengah).</i></td> <td><i>(Uraikan segala sesuatu yang mencerminkan fungsi dari target dan rencana yang menjadi luaran secara kualitatif dan/atau kuantitatif).</i></td> </tr> </tbody> </table>		Target	Realisasi	<i>(Uraikan segala sesuatu yang mencerminkan berfungsinya keluaran kegiatan pada jangka menengah).</i>	<i>(Uraikan segala sesuatu yang mencerminkan fungsi dari target dan rencana yang menjadi luaran secara kualitatif dan/atau kuantitatif).</i>
Target	Realisasi				
<i>(Uraikan segala sesuatu yang mencerminkan berfungsinya keluaran kegiatan pada jangka menengah).</i>	<i>(Uraikan segala sesuatu yang mencerminkan fungsi dari target dan rencana yang menjadi luaran secara kualitatif dan/atau kuantitatif).</i>				
<p>H. Indikator Output/Indikator Keberhasilan <i>(Diskripsikan tentang indikator keberhasilan kegiatan. Sertakan fotokopi sertifikat atau letter of statement dari penyelenggara).</i></p>					

I. Keberlanjutan

(Diskripsi tentang tindak lanjut kegiatan yang dapat dilakukan. Sertakan contact person dari peserta dan institusi yang terlibat dalam kegiatan tersebut untuk membangun networking UNY).

J. Hambatan

(Diskripsi tentang berbagai kendala dan hambatan yang muncul selama proses aplikasi, pelaksanaan dan pelaporan).

K. Evaluasi

(Deskripsikan evaluasi kegiatan baik proses aplikasi maupun pengajuan dana).

L. Kritik dan Saran

(Berikan rekomendasi dan masukan berkaitan dengan proses aplikasi dan pengajuan dana).

Pelaksana Kegiatan,

(nama)

NIP/NIM

LAMPIRAN 5. FORMAT PENILAIAN

**FORMAT PENILAIAN PROPOSAL
BANTUAN KOMPETISI BERSKALA INTERNASIONAL
MAHASISWA DI LUAR NEGERI**

Nama pengusul :
 Nama Kegiatan :
 Tema Kegiatan :
 Penyelenggara :

Kelengkapan Administrasi	Ket
a. Karya yang dipresentasikan: Deskripsi prototipe/ model/ produk/ desain yang dipresentasikan/ dilombakan.	
b. Biodata pengusul lengkap	
c. Surat konfirmasi: i. <i>Letter of invitation</i> ; atau ii. Bukti registrasi	
d. Edaran/ leaflet rencana lomba/ kegiatan yang dapat menggambarkan level reputasi penyelenggara	
e. Jadwal presentasi sementara yang diterbitkan oleh panitia penyelenggara kegiatan akan menjadi nilai tambah.	

No	Aspek penilaian	Kriteria	Skor
1	Relevansi dengan bidang keilmuan	a. Tema kompetisi sesuai dengan bidang studi pengusul	
		b. Kompetisi berpotensi mengembangkan kompetensi pengusul	
2	Kredibilitas penyelenggara	a. Diselenggarakan oleh asosiasi profesi/PT/ lembaga ilmiah yang bereputasi. Tidak diselenggarakan PT/ insitusi ilmiah dalam negeri sebagai penyelenggara tunggal atau Perkumpulan Pelajar Indonesia di LN.	
		b. <i>Steering committee</i> terdiri dari para pakar yang berasal dari berbagai negara.	
3	Kelayakan	a. Karya orisinil dan inovatif	
		b. Mempunyai reputasi regional/nasional dibuktikan dengan piagam/surat referensi	
		c. Biaya yang diusulkan rasional	
Total skor			

Skor 0 : tidak memenuhi syarat 3 : cukup
 1 : sangat kurang 4 : baik
 2 : kurang 5 : sangat baik

Rekomendasi : 1. diterima / ditolak
 2. dengan biaya

Yogyakarta,

Penilai

LAMPIRAN 6. REVIEW PROPOSAL KOMPETISI BERSKALA INTERNASIONAL
BAGI MAHASISWA

1. Setiap usulan yang diajukan oleh mahasiswa untuk kegiatan kompetisi berskala internasional di luar negeri akan diproses secara administratif dan substantif.
2. Seleksi administratif mencakup penilaian kelengkapan dokumen dan penilaian substantif.
 - a. Penilaian administratif mencakup kelengkapan dokumen terkait: surat penerimaan dari penyelenggara sebagai peserta kompetisi (*letter of invitation*), biodata pengusul, dan full paper.
 - b. Penilaian substantif mencakup: relevansi usulan dengan bidang keilmuan pengusul, kredibilitas penyelenggara kompetisi, dan kelayakan dari segi biaya dan penulisan naskah ilmiah.
3. Penilaian substantif akan dilaksanakan oleh *reviewer*.
 - a. Setiap naskah akan dinilai oleh 2 orang *reviewer* yang ditugasi oleh Kantor Urusan Internasional dan Kemitraan (KUIK).
 - b. Biaya *review* sebesar Rp. 75.000,00 per naskah dibebankan kepada KUIK
4. Daftar nama *reviewer* proposal kompetisi berskala internasional untuk mahasiswa adalah sebagai berikut:

No	Nama
1.	Adi Cilik Pierewan, Ph.D.
2.	Wahyu Setyaningrum, Ph.D.

ALUR PENGAJUAN DANA BANTUAN MENGIKUTI KOMPETISI BERSKALA INTERNASIONAL MAHASISWA

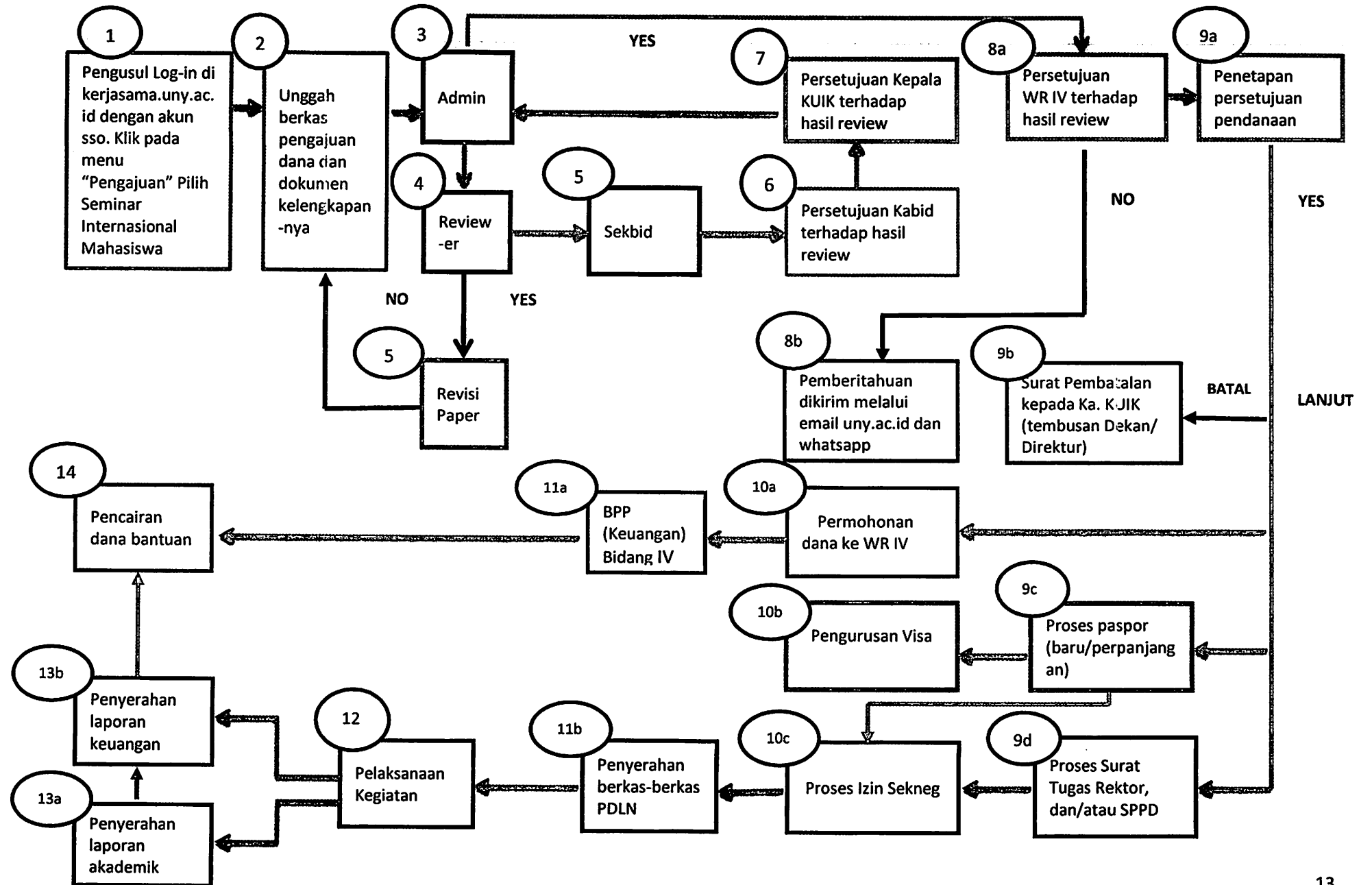

Keterangan

Langkah ke-	Deskripsi proses	Waktu yang diperlukan
1 – 2	Pengusul mengajukan proposal dan persyaratan melalui laman http://kerjasama.uny.ac.id/index.php pada menu “Pengajuan” memilih “Presentasi Karya dan Kompetisi”	
3	Admin meneruskan proposal untuk dinilai reviewer atas rekomendasi Sekbid	1 hari kerja
4	Reviewer melakukan penilaian usulan melalui laman http://kerjasama.uny.ac.id/index.php login sebagai “Reviewer”	5 hari kerja
5 – 8a	Berdasar hasil review, Sekbid memproses persetujuan atas proposal (disetujui/tidak) dan menetapkan besaran biaya sesuai aturan. Hasil penetapan dimintakan persetujuan kepada Kabid, Ka KUIK, Wakil Rektor IV.	4 hari kerja
8a & 9a	Admin menginformasikan hasil persetujuan kepada pengusul melalui e-mail/WA	1 hari kerja
9c	Pengusul yang mengurus paspor baru dan/perpanjangan. (Proses ini tergantung banyaknya antrian di masing-masing Kantor Imigrasi dengan variasi 1-6 minggu)	6 hari kerja (tidak termasuk lamanya proses mendapat antrian)
9b	Admin memproses surat tugas/izin rektor, dan SPPD	5 hari kerja
10a – 11a	Admin mengajukan permohonan pencairan dana ke WR IV yang selanjutnya akan mendispo ke BPP	1 hari kerja
10b	Pengusul mengurus VISA segera setelah mempunyai paspor. Lama proses visa paling cepat adalah 15 hari kerja (untuk negara-negara di Asean dan Asia kecuali Saudi Arabia), paling lama 35 hari kerja untuk negara-negara di Amerika dan Eropa)	20-35 hari kerja
10c	Admin mengurus Izin Sekneg	13 hari kerja
11b	Admin menyerahkan berkas PDLN	1 hari kerja
14	Setelah menerima laporan akademik dan keuangan kegiatan, Admin memproses pencairan dana ke BPP	3 hari kerja

ALUR PENGAJUAN DANA BANTUAN KOMPETISI BERSKALA INTERNASIONAL MAHASISWA DI LUAR NEGERI

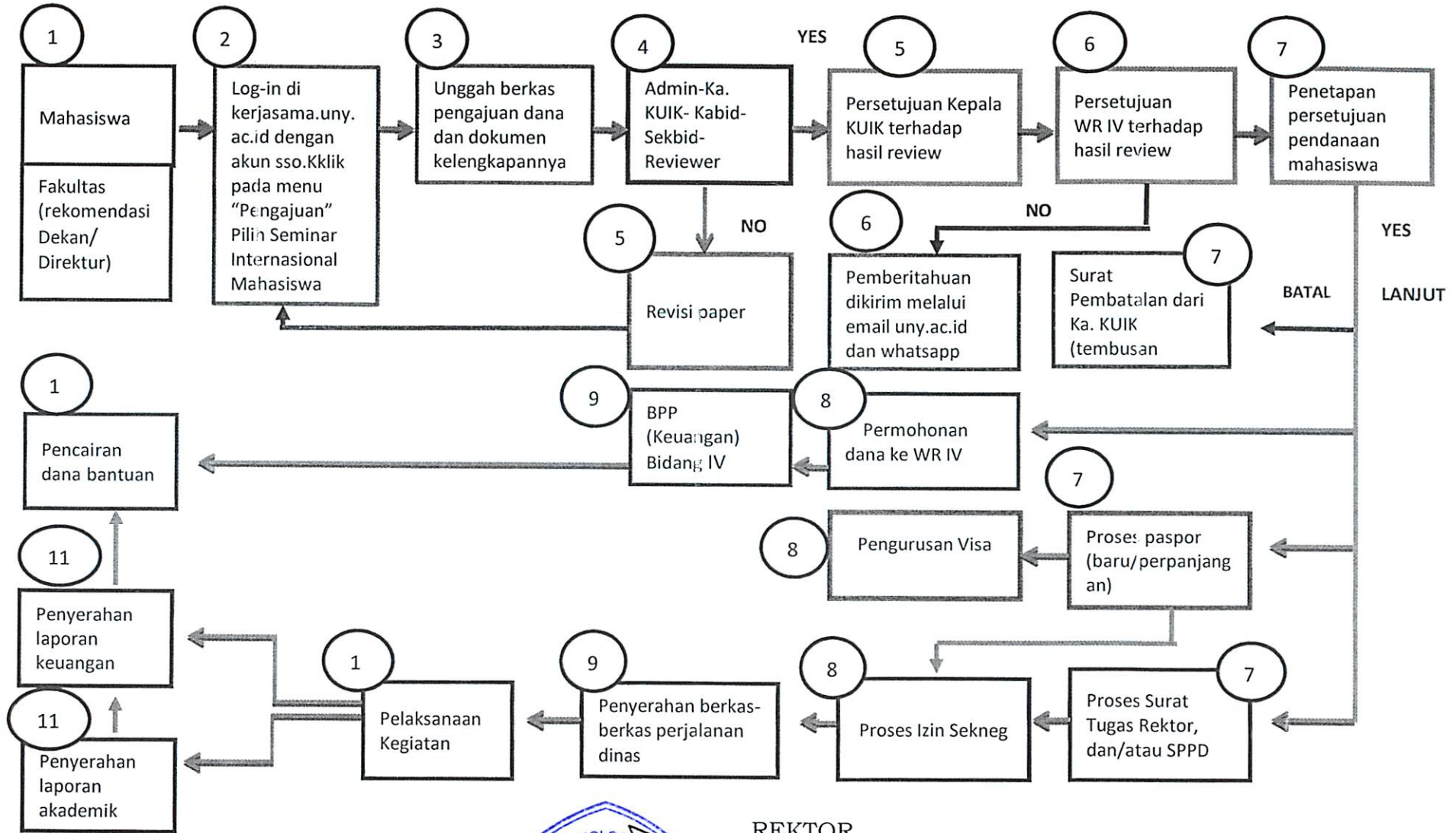

REKTOR
UNIVERSITAS NEGERI YOGYAKARTA

SUTRISNA WIBAWA
NIP. 195909011986011002

LAMPIRAN II
PERATURAN REKTOR
UNIVERSITAS NEGERI YOGYAKARTA
NOMOR 17 TAHUN 2018
TENTANG PANDUAN PENGUSULAN
PROGRAM BANTUAN PRESENTASI
KARYA (PAPER/PRODUK LAIN)
BERSKALA INTERNASIONAL
UNTUK MAHASISWA UNIVERSITAS
NEGERI YOGYAKARTA TAHUN 2018

**PANDUAN PENGUSULAN
PROGRAM BANTUAN PRESENTASI KARYA (PAPER/PRODUK LAIN)
BERSKALA INTERNASIONAL UNTUK MAHASISWA
UNIVERSITAS NEGERI YOGYAKARTA**

LATAR BELAKANG

Salah satu indikator yang menunjukkan reputasi internasional sebuah perguruan tinggi adalah jumlah karya/hasil penelitian sivitas akademika yang dipaparkan dalam forum internasional. Dalam rangka mendukung Universitas Negeri Yogyakarta (UNY) menuju universitas bereputasi internasional (*World Class University*), UNY perlu mendorong sivitas akademika untuk berpartisipasi dalam mempresentasikan hasil penelitiannya dalam forum internasional.

Presentasi dalam forum internasional ini, tidak hanya bermanfaat untuk meningkatkan reputasi universitas, tetapi juga bermanfaat untuk memberi kesempatan kepada sivitas akademika di UNY untuk berinteraksi dengan kolega dalam skala internasional untuk meningkatkan prestasi dan jejaringnya. Dalam rangka mendorong dan memfasilitasi sivitas akademika UNY untuk meningkatkan interaksi dan jaringan dalam skala internasional, UNY mengembangkan program bantuan kepada mahasiswa untuk mengikuti presentasi karya (paper/produk lain) berskala internasional yang diselenggarakan di luar negeri.

TUJUAN

Program bantuan presentasi karya kepada mahasiswa untuk mempresentasikan hasil penelitiannya di forum temu ilmiah tingkat internasional yang diselenggarakan di luar negeri ini bertujuan untuk:

1. Menumbuhkembangkan budaya meneliti bagi mahasiswa UNY;
2. Memberikan kesempatan kepada mahasiswa UNY untuk mendiseminasikan hasil penelitian dalam pertemuan ilmiah berskala internasional;

3. Mendorong mahasiswa UNY untuk menerbitkan hasil penelitiannya dalam publikasi berskala internasional;
4. Memberikan peluang jejaring dan kerja sama mahasiswa UNY dengan peneliti antar bangsa; dan
5. Memberikan pengalaman mahasiswa untuk dapat belajar dan mengenal bagaimana kehidupan di luar negeri.

KETENTUAN PENGUSUL

1. Program ini terbuka bagi semua mahasiswa UNY yang tercatat sebagai mahasiswa aktif pada salah satu prodi di UNY pada tahun 2018 (bukan mahasiswa yang sedang mengambil cuti kuliah);
2. Tidak sedang berada di luar negeri dalam rangka tugas belajar/tugas lain/ keperluan lain selain mengikuti kegiatan tersebut. Setiap mahasiswa hanya berhak mendapatkan pendanaan sekali dalam 2 (dua) tahun dengan mempertimbangkan anggaran yang tersedia. Mahasiswa yang telah mendapatkan bantuan biaya presentasi karya pada tahun 2017 tidak berhak mengajukan pendanaan pada tahun 2018;
3. Mahasiswa pengusul belum pernah mendapatkan bantuan kegiatan lain dari KUIK pada tahun yang sama;
4. Mahasiswa pengusul belum mendapatkan bantuan dana dari sponsor lain pada komponen biaya yang dibantu oleh UNY;
5. Bantuan biaya presentasi karya di luar negeri diberikan hanya kepada 1 (satu) orang penulis untuk setiap 1 (satu) artikel ilmiah;
6. Presentasi karya yang diikuti mempunyai reputasi internasional; dengan kriteria:
 - a. diselenggarakan oleh setidaknya 2 (dua) perguruan tinggi dari 2 (dua) negara atau organisasi ilmiah/organisasi profesi;
 - b. mempunyai tema yang spesifik pada bidang ilmu tertentu;
 - c. ada *peer reviewer* makalah yang berasal dari berbagai negara; dan
 - d. peserta konferensi berasal dari berbagai negara (minimal 5 negara);
7. Presentasi karya tidak diselenggarakan oleh perguruan tinggi atau organisasi ilmiah/profesi dalam negeri sebagai penyelenggara tunggal (termasuk organisasi masyarakat Indonesia di luar negeri);
8. Setiap kegiatan Presentasi karya hanya dapat diikuti oleh maksimal 3 (tiga) pengusul dari UNY; apabila melebihi 3 (tiga) pengusul, akan dilakukan seleksi berdasarkan waktu pengusulan dan kualitas artikel;

9. Makalah yang ditulis merupakan hasil penelitian dan diterima untuk dipresentasikan dalam sesi oral presentation serta mencantumkan UNY sebagai institusi penulis makalah; dan
10. Makalah yang dipresentasikan pada pertemuan ilmiah tersebut belum pernah dipublikasikan dalam jurnal atau dipresentasikan dalam pertemuan ilmiah lainnya, serta diutamakan makalah dari hasil penelitian.

MEKANISME PENGAJUAN

1. Usulan sudah diterima KUIK UNY selambatnya:
 - a. 60 hari sebelum keberangkatan bagi pengusul yang memerlukan pembuatan paspor (baru/perpanjangan) dan visa;
 - b. 45 hari sebelum keberangkatan bagi pengusul yang memerlukan pembuatan paspor (baru/perpanjangan) atau visa;
 - c. 30 hari sebelum keberangkatan bagi pengusul yang tidak memerlukan pembuatan paspor (baru/perpanjangan) dan visa.
2. Pengusul membuat surat permohonan bantuan dana yang diajukan kepada Rektor UNY melalui Kepala KUIK UNY diketahui oleh Dekan;
3. Pengusul mengajukan usulan bantuan presentasi karya dengan melakukan login SSO di laman <http://kerjasama.uny.ac.id/index.php> pada menu "Pengajuan" memilih "Presentasi Karya dan Kompetisi". Proposal dan persyaratan yang diunggah terdiri dari:
 - a. Deskripsi karya prototipe/model/produk/desain/paper/makalah yang akan dipresentasikan dalam format pdf;
 - b. Sertifikat yang menunjukkan pengusul telah mendapat penghargaan di tingkat lokal, regional, nasional atau internasional dalam format pdf;
 - c. Biodata pengusul lengkap (KTP, paspor bagi yang sudah memiliki form exit permit) dalam format pdf;
 - d. Tanda bukti registrasi atau surat undangan dari penyelenggara dalam format pdf;
 - e. Edaran/leaflet rencana kegiatan yang dapat menggambarkan level reputasi penyelenggara dalam format pdf;
 - f. Jadwal kegiatan sementara yang diterbitkan oleh panitia penyelenggara akan menjadi nilai tambah dalam format pdf;
 - g. Fotokopi bukti pembayaran registrasi kegiatan (jika sudah ada) dalam format pdf;
 - h. Fotokopi bukti pembayaran tiket transportasi (jika sudah dibayarkan) dalam format pdf; dan
 - i. Rincian biaya yang diperlukan (menurut mata uang rupiah dan asing), terdiri atas biaya transportasi, akomodasi, dan biaya pendaftaran dalam format pdf.
4. Untuk mengantisipasi proses pencairan dana bantuan, dianjurkan bagi pengusul untuk mengikuti kegiatan yang diselenggarakan selambatnya 30 November 2018.

5. Proposal akan diseleksi oleh tim reviewer dan dievaluasi berdasarkan persyaratan yang telah ditentukan dan hasil seleksi akan diinformasikan melalui whatsapp/e-mail berdomain uny.ac.id kepada yang bersangkutan.

KOMPONEN BANTUAN BIAYA

Bantuan biaya presentasi karya (paper/produk lain) berskala internasional melalui KUIK UNY ini bersifat insentif keikutsertaan dengan besaran maksimal **Rp 7.500.000,00 (Tujuh Juta Lima Ratus Ribu Rupiah)**. Ketentuan besarnya pembiayaan diatur sesuai dengan kualifikasi presentasi karya dengan perhitungan sebagai berikut:

No	Kriteria	Maksimal Dana yang Diakses (RP)
1	Penyelenggara presentasi karya 2 Universitas dan/atau pengurus mempunyai prestasi atau pengalaman presentasi karya di bidangnya dalam skala regional. Tempat presentasi karya: ASEAN	1.500.000
2	Penyelenggara presentasi karya 2 Universitas dan/atau pengurus mempunyai prestasi atau pengalaman presentasi karya di bidangnya dalam skala nasional. Tempat presentasi karya: ASEAN	2.500.000
3	Penyelenggara presentasi karya 2 Universitas/organisasi bereputasi dan pengurus mempunyai prestasi atau pengalaman presentasi karya di bidangnya dalam skala internasional Tempat presentasi karya: ASIA	5.000.000
4	Penyelenggara presentasi karya organisasi bereputasi dan/atau pengurus mempunyai prestasi atau pengalaman presentasi karya di bidangnya dalam skala internasional. Tempat presentasi karya: LUAR ASIA	7.500.000

LAPORAN KEGIATAN

1. Setelah selesai mengikuti kegiatan peserta segera mengunggah laporan pelaksanaan kegiatan yang disertai bukti-bukti asli pengeluaran yang sah dan sesuai ketentuan yang berlaku paling lambat 10 (sepuluh) hari kerja setelah selesainya kegiatan melalui login SSO pada laman <http://kerjasama.uny.ac.id/index.php> pada menu Pengajuan.

2. Isi laporan pelaksanaan:
 - a. Deskripsi pelaksanaan kegiatan;
 - b. Rekapitulasi pengeluaran dana (dilengkapi bukti-bukti asli pengeluaran: kuitansi registrasi asli, *boarding pass*, kuitansi pembayaran penginapan);
 - c. Fotocopy sampul prosiding untuk kegiatan seminar, daftar isi, dan artikel yang bersangkutan;
 - d. Jadwal pelaksanaan kegiatan;
 - e. Foto-foto kegiatan dalam format .jpeg; dan
 - f. Sertifikat (jika ada).
3. Kelengkapan administrasi perjalanan dinas asli (SPPD, tiket, bukti registrasi dan *boarding pass*) diserahkan ke Kantor Urusan Internasional dan Kemitraan (KUIK), Gedung Rektorat lantai 3 sayap utara (sdr. Tiara Sekarwangi).

LAMPIRAN 1. SAMPUL PROPOSAL

PROPOSAL
BANTUAN PRESENTASI KARYA (PAPER/PRODUK LAIN)
BERSKALA INTERNASIONAL
MAHASISWA DI LUAR NEGERI

LOGO UNY

NAMA KEGIATAN
TEMPAT DAN TANGGAL PELAKSANAAN

NAMA PENGUSUL

UNIVERSITAS NEGERI YOGYAKARTA
2018

LAMPIRAN 2. FORMAT PROPOSAL

**PROPOSAL USULAN KEGIATAN DAN RENCANA BIAYA
TAHUN ANGGARAN**

Unit Kerja :
 Program :
 Kegiatan : Bantuan Presentasi Karya (Paper/Produk lain) Berskala
 Internasional Mahasiswa di Luar Negeri

<p>A. Latar Belakang/Rasional <i>(Uraikan mengenai argumentasi tentang pentingnya kegiatan/presentasi karya tersebut, diskripsi tentang profil kegiatan/presentasi karya dan penyelenggara, argumentasi tentang keterkaitan tema kegiatan/presentasi karya dengan jurusan pengusul).</i></p>					
<p>B. Tujuan Kegiatan <i>(Diskripsikan tujuan yang ingin dicapai).</i></p>					
<p>C. Sumber daya yang dibutuhkan (Inputs) <i>(Sebutkan susunan panitia jika ada, peserta, anggaran yang diperlukan, dan sumber dana. Sumber dana untuk kegiatan ini adalah DIPA UNY melalui RKPT Kantor Urusan Internasional dan Kemitraan Tahun sebesar Rp Terbilang:).</i></p>					
<p>D. Mekanisme dan Rancangan (Process) <i>(Tuliskan mekanisme pelaksanaan kegiatan yang meliputi rincian tahapan dan langkah-langkah kegiatan, waktu dan tempat pelaksanaan kegiatan, jadwal lengkap kegiatan, tema kegiatan).</i></p>					
<p>E. Keluaran (Outputs)</p> <table border="1"> <thead> <tr> <th>Uraian</th> <th>Rencana</th> </tr> </thead> <tbody> <tr> <td> <i>(Uraikan segala sesuatu yang berupa produk/jasa baik fisik dan/atau nonfisik sebagai hasil langsung dari pelaksanaan suatu kegiatan dan program berdasarkan masukan yang digunakan).</i> </td> <td> <i>(Uraikan tentang target dan rencana yang akan menjadi luaran secara kualitatif dan/atau kuantitatif).</i> </td> </tr> </tbody> </table>		Uraian	Rencana	<i>(Uraikan segala sesuatu yang berupa produk/jasa baik fisik dan/atau nonfisik sebagai hasil langsung dari pelaksanaan suatu kegiatan dan program berdasarkan masukan yang digunakan).</i>	<i>(Uraikan tentang target dan rencana yang akan menjadi luaran secara kualitatif dan/atau kuantitatif).</i>
Uraian	Rencana				
<i>(Uraikan segala sesuatu yang berupa produk/jasa baik fisik dan/atau nonfisik sebagai hasil langsung dari pelaksanaan suatu kegiatan dan program berdasarkan masukan yang digunakan).</i>	<i>(Uraikan tentang target dan rencana yang akan menjadi luaran secara kualitatif dan/atau kuantitatif).</i>				

F. Hasil (Outcomes)	
Uraian	Rencana
<i>(Uraikan segala sesuatu yang mencerminkan berfungsinya keluaran kegiatan pada jangka menengah).</i>	<i>(Uraikan segala sesuatu yang mencerminkan fungsi dari target dan rencana yang akan menjadi luaran secara kualitatif dan/ atau kuantitatif).</i>
G. Indikator Output/Indikator Keberhasilan	
<i>(Uraikan indikator kinerja yang merupakan alat untuk mengukur tercapainya tujuan kegiatan secara kualitatif dan/ atau kuantitatif).</i>	
H. Keberlanjutan	
<i>(Uraikan tindak lanjut atau rencana kegiatan dimasa depan yang dapat menjadi keberlanjutan program yang sedang dilaksanakan).</i>	
Mengetahui, Kepala Kantor Urusan Internasional dan Kemitraan UNY, (nama) NIP	Pengusul, (nama) NIM
Menyetujui, Wakil Rektor IV UNY, (nama) NIP	

LAMPIRAN 3. SAMPUL LAPORAN

LAPORAN
BANTUAN PRESENTASI KARYA (PAPER/PRODUK LAIN)
BERSKALA INTERNASIONAL
MAHASISWA DI LUAR NEGERI

LOGO UNY

NAMA KEGIATAN
TEMPAT DAN TANGGAL PELAKSANAAN

NAMA PENGUSUL

UNIVERSITAS NEGERI YOGYAKARTA
2018

LAMPIRAN 4. FORMAT LAPORAN

LAPORAN PROGRAM BANTUAN PRESENTASI KARYA (PAPER/PRODUK LAIN)
BERSKALA INTERNASIONAL
MAHASISWA DI LUAR NEGERI

<p>A. Pendahuluan <i>(Diskripsikan tentang latar belakang kegiatan tersebut, penyelenggara kegiatan dan reputasi penyelenggaranya).</i></p>					
<p>B. Tujuan Kegiatan <i>(Diskripsikan tentang tujuan penyelenggaraan kegiatan tersebut serta relevansi dan kebermanfaatan kegiatan tersebut bagi UNY dan peserta).</i></p>					
<p>C. Peserta <i>(Diskripsikan tentang peserta kegiatan, asal peserta dan background peserta secara general).</i></p>					
<p>D. Pelaksanakan <i>(Diskripsikan tentang berlangsungnya kegiatan, tempat pelaksanaan, suasana selama kegiatan berlangsung, partisipasi peserta, dan kelengkapan pendukung kegiatan.. Sertakan foto-foto yang dapat menggambarkan diskripsi diatas).</i></p>					
<p>E. Anggaran dan Realisasi Dana <i>(Diskripsikan tentang anggaran dana yang telah dibuat dan penggunaan dana secara real. Sertakan bukti-bukti pengeluaran seperti tiket perjalanan, boarding pass, airport tax, dan kuitansi pembayaran).</i></p>					
<p>F. Keluaran (Outputs)</p> <table border="1"> <thead> <tr> <th>Target</th> <th>Realisasi</th> </tr> </thead> <tbody> <tr> <td><i>(Uraikan segala sesuatu yang berupa produk/jasa baik fisik dan/ atau nonfisik sebagai hasil langsung dari pelaksanaan suatu kegiatan dan program berdasarkan masukan yang digunakan).</i></td> <td><i>(Uraikan tentang realisasi dari target dan rencana yang menjadi luaran secara kulitatif dan/ atau kuantitatif).</i></td> </tr> </tbody> </table>		Target	Realisasi	<i>(Uraikan segala sesuatu yang berupa produk/jasa baik fisik dan/ atau nonfisik sebagai hasil langsung dari pelaksanaan suatu kegiatan dan program berdasarkan masukan yang digunakan).</i>	<i>(Uraikan tentang realisasi dari target dan rencana yang menjadi luaran secara kulitatif dan/ atau kuantitatif).</i>
Target	Realisasi				
<i>(Uraikan segala sesuatu yang berupa produk/jasa baik fisik dan/ atau nonfisik sebagai hasil langsung dari pelaksanaan suatu kegiatan dan program berdasarkan masukan yang digunakan).</i>	<i>(Uraikan tentang realisasi dari target dan rencana yang menjadi luaran secara kulitatif dan/ atau kuantitatif).</i>				
<p>G. Hasil (Outcomes)</p> <table border="1"> <thead> <tr> <th>Target</th> <th>Realisasi</th> </tr> </thead> <tbody> <tr> <td><i>(Uraikan segala sesuatu yang mencerminkan berfungsinya keluaran kegiatan pada jangka menengah).</i></td> <td><i>(Uraikan segala sesuatu yang mencerminkan fungsi dari target dan rencana yang menjadi luaran secara kulitatif dan/ atau kuantitatif).</i></td> </tr> </tbody> </table>		Target	Realisasi	<i>(Uraikan segala sesuatu yang mencerminkan berfungsinya keluaran kegiatan pada jangka menengah).</i>	<i>(Uraikan segala sesuatu yang mencerminkan fungsi dari target dan rencana yang menjadi luaran secara kulitatif dan/ atau kuantitatif).</i>
Target	Realisasi				
<i>(Uraikan segala sesuatu yang mencerminkan berfungsinya keluaran kegiatan pada jangka menengah).</i>	<i>(Uraikan segala sesuatu yang mencerminkan fungsi dari target dan rencana yang menjadi luaran secara kulitatif dan/ atau kuantitatif).</i>				

<p>H. Indikator Output/Indikator Keberhasilan</p> <p><i>(Diskripsikan tentang indikator keberhasilan kegiatan. Sertakan fotokopi sertifikat atau letter of statement dari penyelenggara).</i></p>
<p>I. Keberlanjutan</p> <p><i>(Diskripsi tentang tindak lanjut kegiatan yang dapat dilakukan. Sertakan contact person dari peserta dan institusi yang terlibat dalam kegiatan tersebut untuk membangun networking UNY).</i></p>
<p>J. Hambatan</p> <p><i>(Diskripsi tentang berbagai kendala dan hambatan yang muncul selama proses aplikasi, pelaksanaan dan pelaporan).</i></p>
<p>K. Evaluasi</p> <p><i>(Deskripsikan evaluasi kegiatan baik proses aplikasi maupun pengajuan dana).</i></p>
<p>L. Kritik dan Saran</p> <p><i>(Berikan rekomendasi dan masukan berkaitan dengan proses aplikasi dan pengajuan dana).</i></p>
<p>Pelaksana Kegiatan,</p> <p>(nama) NIP/NIM</p>

LAMPIRAN 5. FORMAT PENILAIAN

**FORMAT PENILAIAN PROPOSAL
BANTUAN PRESENTASI KARYA (PAPER/PRODUK LAIN)
BERSKALA INTERNASIONAL**

Nama pengusul :

Nama Kegiatan :

Tema Kegiatan :

Penyelenggara :

Kelengkapan Administrasi	Ket
a. Makalah/artikel lengkap yang akan dipresentasikan	
b. Biodata pengusul lengkap	
c. Surat penerimaan makalah dipresentasikan dalam sesi <i>oral presentation</i> dari panitia penyelenggara presentasi karya	
d. Edaran/leaflet rencana presentasi karya yang dapat menggambarkan level reputasi presentasi karya tersebut dan penyelenggara	
e. Jadwal presentasi sementara yang diterbitkan oleh panitia penyelenggara presentasi karya akan menjadi nilai tambah	

No	Aspek penilaian	Kriteria	Skor
1	Relevansi dengan bidang keilmuan	a. Tema presentasi karya sesuai dengan bidang studi pengusul	
		b. Presentasi karya berpotensi mengembangkan kompetensi pengusul	
2	Kredibilitas penyelenggara	a. Diselenggarakan oleh asosiasi profesi/PT/ lembaga ilmiah yang bereputasi. Tidak diselenggarakan PT/ insitusi ilmiah dalam negeri sebagai penyelenggara tunggal atau Perkumpulan Pelajar Indonesia di LN.	
		b. <i>Steering committee</i> terdiri dari para pakar yang berasal dari berbagai negara.	
		c. Bahasa pengantar yang digunakan adalah bahasa resmi PBB (Inggris, Perancis, China, Arab, Rusia)	
		d. Tema presentasi karya mempunyai kespesifikan pada bidang ilmu tertentu	
3	Kelayakan	a. Makalah merupakan hasil penelitian	
		b. Memenuhi kaidah penulisan artikel ilmiah (analisis mendalam, ada koherensi dan relevansi, dan menggunakan referensi mutakhir	
		c. Biaya yang diusulkan rasional	
Total skor			

Skor 0 : tidak memenuhi syarat 1 : sangat kurang 2 : kurang
 3 : cukup 4 : baik 5 : sangat baik

Rekomendasi : 1. diterima /ditolak
 2. dengan biaya

Yogyakarta,

Penilai

LAMPIRAN 6. REVIEW PROPOSAL PRESENTASI KARYA (PAPER/PRODUK LAIN) BERSKALA INTERNASIONAL BAGI MAHASISWA

1. Setiap usulan yang diajukan oleh mahasiswa untuk kegiatan presentasi karya (paper/produk lain) berskala internasional di luar negeri akan diproses secara administratif dan substantif.
2. Seleksi administratif mencakup penilaian kelengkapan dokumen dan penilaian substantif.
 - a. Penilaian administratif mencakup kelengkapan dokumen terkait: surat penerimaan dari penyelenggara sebagai presenter paper (*letter of invitation*), biodata pengusul, dan full paper.
 - b. Penilaian substantif mencakup: relevansi usulan dengan bidang keilmuan pengusul, kredibilitas penyelenggara seminar, dan kelayakan dari segi biaya dan penulisan naskah ilmiah.
3. Penilaian substantif akan dilaksanakan oleh *reviewer*.
 - a. Setiap naskah akan dinilai oleh 2 orang *reviewer* yang ditugasi oleh Kantor Urusan Internasional dan Kemitraan (KUIK).
 - b. Biaya *review* sebesar Rp. 75.000,00 per naskah dibebankan kepada KUIK
4. Daftar nama *reviewer* proposal presentasi karya (paper/produk lain) berskala internasional untuk mahasiswa adalah sebagai berikut:

No	Nama
1.	Adi Cilik Pierewan, Ph.D.
2.	Wahyu Setyaningrum, Ph.D.

ALUR PENGAJUAN DANA BANTUAN MENGIKUTI PRESENTASI KARYA BERSKALA INTERNASIONAL MAHASISWA

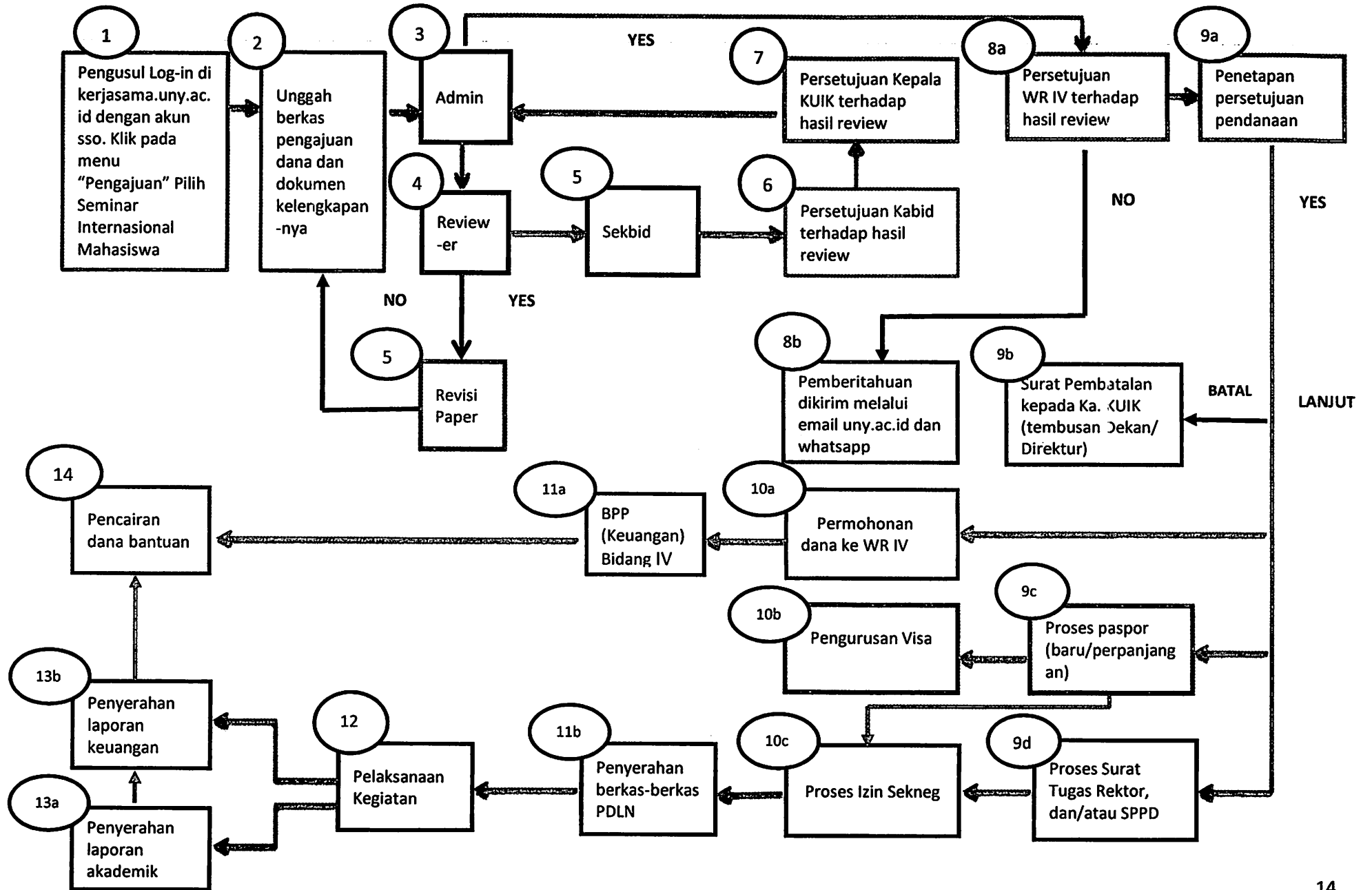

Keterangan

Langkah ke-	Deskripsi proses	Waktu yang diperlukan
1 - 2	Pengusul mengajukan proposal dan persyaratan melalui laman http://kerjasama.uny.ac.id/index.php pada menu "Pengajuan" memilih "Presentasi Karya dan Kompetisi"	
3	Admin meneruskan proposal untuk dinilai reviewer atas rekomendasi Sekbid	1 hari kerja
4	Reviewer melakukan penilaian usulan melalui laman http://kerjasama.uny.ac.id/index.php login sebagai "Reviewer"	5 hari kerja
5 - 8a	Berdasar hasil review, Sekbid memproses persetujuan atas proposal (disetujui/tidak) dan menetapkan besaran biaya sesuai aturan. Hasil penetapan dimintakan persetujuan kepada Kabid, Ka KUIK, Wakil Rektor IV.	4 hari kerja
8a & 9a	Admin menginformasikan hasil persetujuan kepada pengusul melalui e-mail/WA	1 hari kerja
9c	Pengusul yang mengurus paspor baru dan/perpanjangan. (Proses ini tergantung banyaknya antrian di masing-masing Kantor Imigrasi dengan variasi 1-6 minggu)	6 hari kerja (tidak termasuk lamanya proses mendapat antrian)
9b	Admin memproses surat tugas/izin rektor, dan SPPD	5 hari kerja
10a - 11a	Admin mengajukan permohonan pencairan dana ke WR IV yang selanjutnya akan mendispo ke BPP	1 hari kerja
10b	Pengusul mengurus VISA segera setelah mempunyai paspor. Lama proses visa paling cepat adalah 15 hari kerja (untuk negara-negara di Asean dan Asia kecuali Saudi Arabia), paling lama 35 hari kerja untuk negara-negara di Amerika dan Eropa)	20-35 hari kerja
10c	Admin mengurus Izin Setneg	13 hari kerja
11b	Admin menyerahkan berkas PDLN	1 hari kerja
14	Setelah menerima laporan akademik dan keuangan kegiatan, Admin memproses pencairan dana ke BPP	3 hari kerja

ALUR PENGAJUAN DANA BANTUAN PRESENTASI KARYA BERSKALA INTERNASIONAL MAHASISWA DI LUAR NEGERI

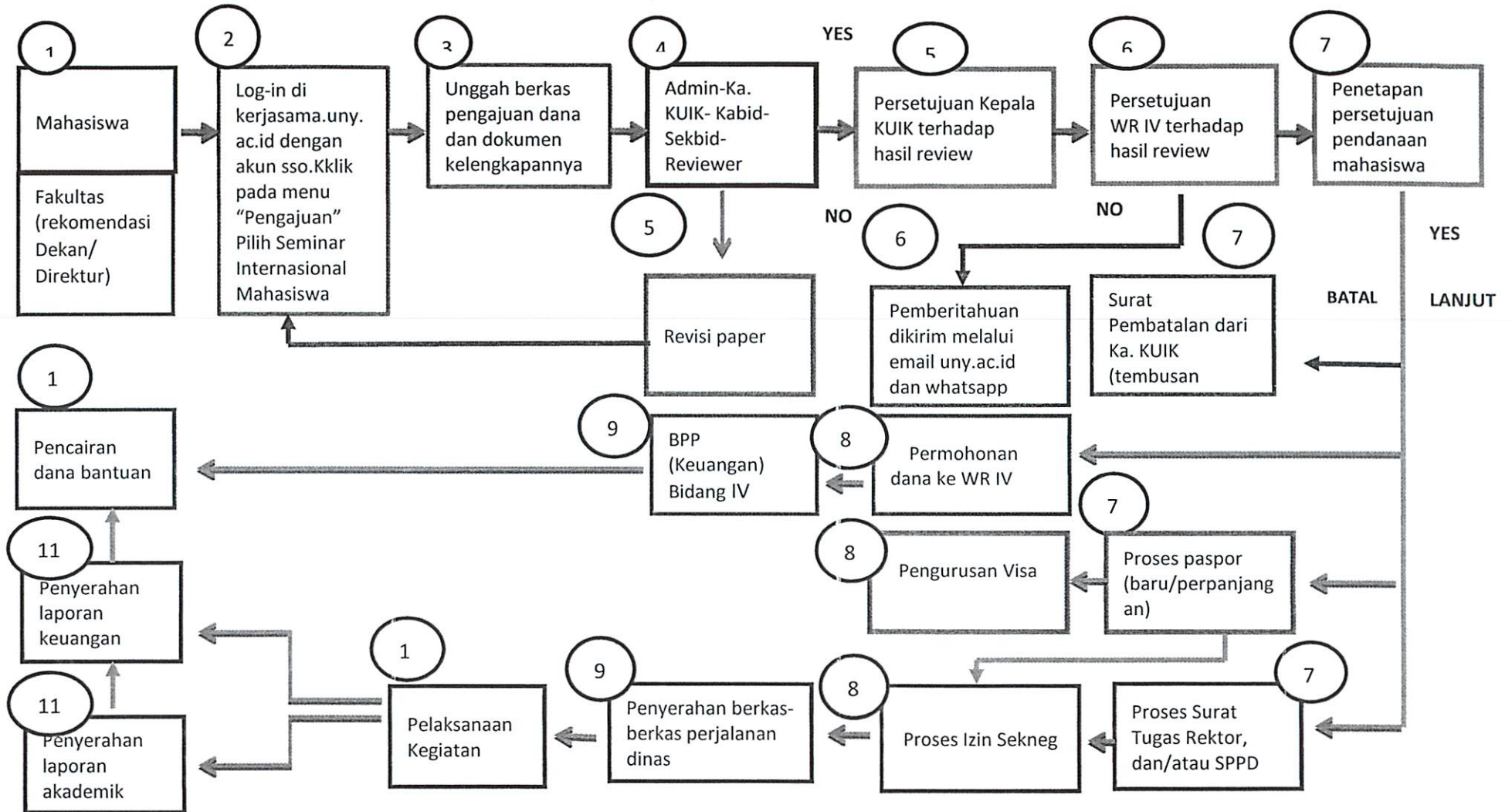

REKTOR
UNIVERSITAS NEGERI YOGYAKARTA

SUTRISNA WIBAWA
NIP. 195909011986011002